

Barrio Barral, 16
 48.980 Santurtzi (Vizcaya)
 Telef: 944617400
 Fax: 944621383

Hinowa Picchio 1690

Plataforma:	Aluminio
Dimensiones:	1300 x 700 x 110
Nivelación de Plataforma:	Hidráulico en Circuito Cerrado
Brazo de Trabajo:	Telescópico a 3 secciones, en acero
Angulo del brazo:	0° / + 75°
Primera Pluma Articulada:	Doble barra, en acero
Angulo de la Primera Pluma Articulada:	15° / + 60°
Rotación Torreta:	360° no continua
Comando:	Hidráulico
Capacidad depósito de Aceite:	60 L.
Doble Bomba:	10 L. + 10 L

Presión Circuito:	200 bar
Pendiente Máxima:	28 %
Velocidad Max. Viento:	12 m/seg.
Voltaje sistema eléctrico:	12 V.
Fuerza Manual Max:	40 daN
Velocidad Maniobra:	0,4 m/seg.
Capacidad de Carga:	200 Kg.
Nº Operarios:	2
Altura Máxima de Trabajo:	15,8 m.
Alcance Máximo de trabajo:	9,30 m.
Peso de la máquina:	2.800 Kg.
Tracción:	Oruga
Velocidad máxima traslación:	2-3 Km./h.
Motor:	Hatz monocilindro Silenciado
Estabilizadores:	Replagables de bajada hidráulica

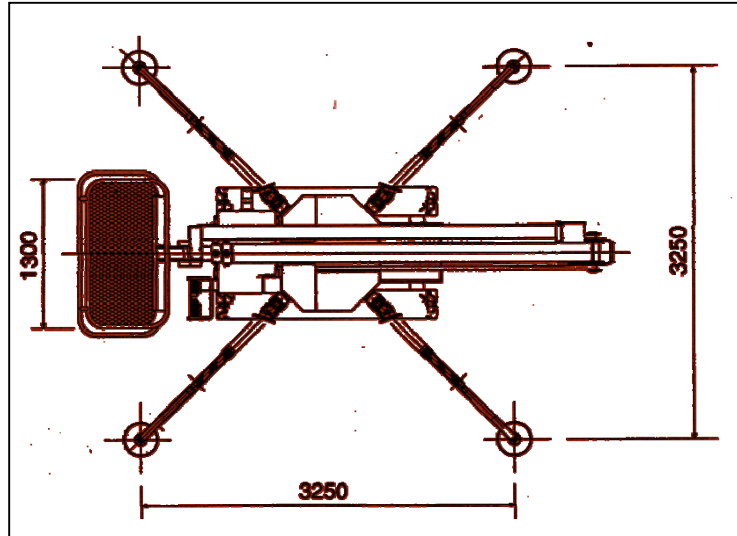
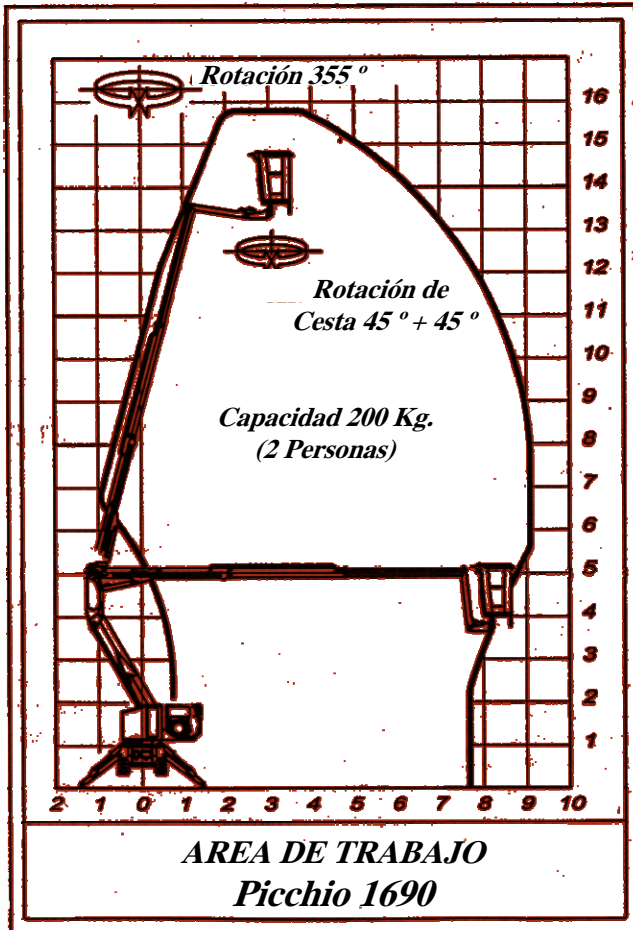

DISPOSITIVOS ESTANDAR

- Prioridad de los comando de la cesta
- Anclaje para cinturones de seguridad en la cesta
- Pulsador de emergencia con paro motor
- Bomba de mano para la bajada de emergencia
- Freno activo para apertura automática de la rotación
- Interbloqueo estabilizadores y brazo
- Protección termica sobre el sistema eléctrico
- Válvula de máxima presión sobre el circuito oleodinamico
- Válvula de bloqueo pilotada sobre todos los cilindros
- Señal acústica de traslación
- Freno activo para apertura automática de la traslación
- Señalización luces estabilizadoras
- Cuenta horas.
- Libro de uso y mantenimiento.

